

B15-R3 Sada fréz na okenné krídlo - DITHERM

B15-R3

Prevedenie: pájkované doštičky HM

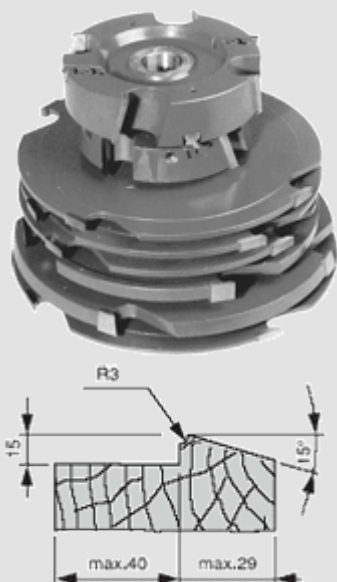

Typ	Ø D (mm)	B (mm)	počet nožov	Ø d (mm)	n _{max} (min ⁻¹)
5012.1	160	40	4	30	8500
TK 14696/4	129,5	30	4	30	
5028	250	16	4	30	3500
5028	250	8	4	30	
TK 14696/4	280	8	4	30	
TK 14324/B18	276	16	4	30	

Sada fréz na okenný rám s odtokovou drážkou

E10

Prevedenie: pájkované doštičky HM

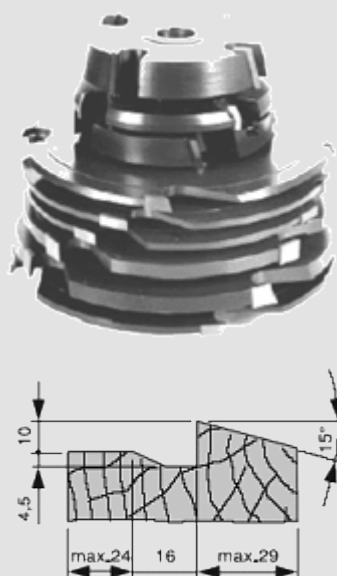

Typ	Ø D (mm)	B (mm)	počet nožov	Ø d (mm)	n _{max} (min ⁻¹)
5012.1	160	25	4	30	8500
TK 14523/2	129,5	30	4	30	
TK 14524/2	169	16	4	30	
5028	250	16	4	30	3500
5028	250	8	4	30	
TK 14238/B/21	240,8	8	4	30	
TK 14324/A/15	276	8	4	30	
TK 14324/A/14	250	8	4	30	
TK 14324/A/16	266	16	4	30	

Fréza na ozdobné lišty

8371

Prevedenie: pájkované doštičky HM



$\varnothing D$ (mm)	B (mm)	počet nožov	$\varnothing d$ (mm)	n_{\max} (min^{-1})
180	60	2	30	4700

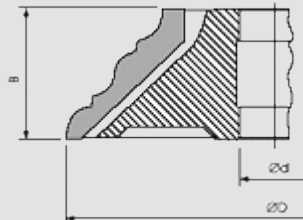

Fréza na celoobvodové okenné kovanie (16, 3/12, 3)

5062

Prevedenie: pájkované doštičky HM



$\varnothing D$ (mm)	B (mm)	počet nožov	$\varnothing d$ (mm)	n_{\max} (min^{-1})
150	12,3/16,3	2+2	30	4300

Fréza na ozdobné lišty

8374

Prevedenie: pájkované doštičky HM

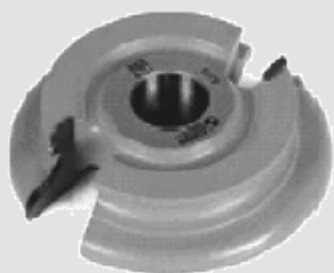

$\varnothing D$ (mm)	B (mm)	počet nožov	$\varnothing d$ (mm)	n_{\max} (min^{-1})
131	33	2	30	4000

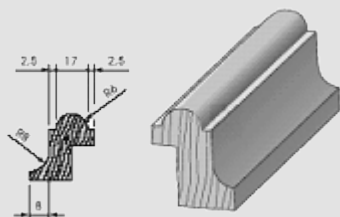

Sada fréz na EURO 68 - pájkované LIGHT

5090

Prevedenie:

- pájkované doštičky HM
- počet zubov 2
- stavebnicová konštrukcia, pri každej operácii je nutné skladať frézy do zostáv
- nutnosť zmeny pravítka pomocou nastavovacieho prípravku, výškovú líniu dodržiuje



Typ	Ø D (mm)	B	Počet nožov	Ø d (mm)
T1	174	24	2	30
T2	130	31	2	30
T3	172	8	2	30
T4	159	16	2	30
T5	178	18	2	30
T6	151	14	2	30
T7	167	16	2	30
T8	122	12	2	30
T9	170	2.6	24	30
C1	268	10	2	30
C2	277	R2.5	2	30
C3	237	R2.5	2	30
C4	232	8/15°	2	30
C5	268.4	14	2	30
C6	244	10	2	30
C7	305	23	2	30
C8	268	8	2	30

Zraz dvojkrídlového okna A- súčasť sady

Zraz dvojkrídlového okna B- súčasť sady

Nastavovací prípravok - súčasť sady

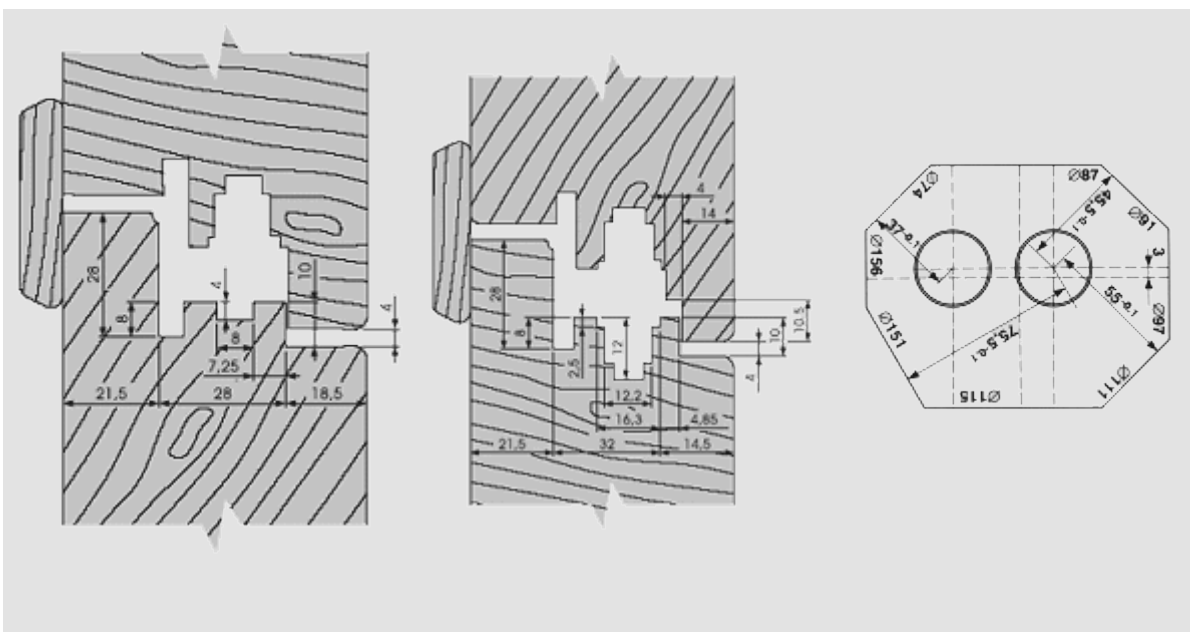

Sada fréz na EURO 68 /78 – LIGHT s VBD

3280

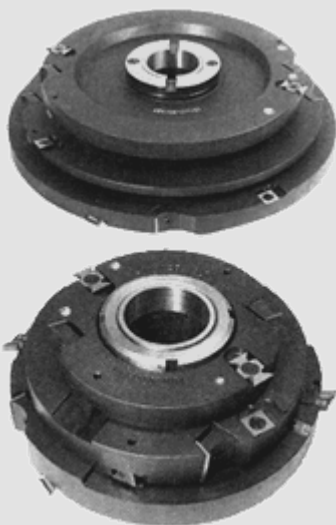

Prevedenie:

- výmenné britové doštičky
- počet zubov 2
- rozšírením sady možnosť vyrábať EURO 78
- tesnenie na krídle po celom obvode
- stavebnicová konštrukcia, pri každej operácii je nutné sadu naskladávať na 1ks unášacieho náboja
- sada dodoržuje nulovú výškovú líniu
- výroba všetkých profilov na jedno prefrézovanie
- výroba okna (vrátane zrazu dvojkrídla) na 13 operácií
- sada je pripravená pre výrobu krídla s doplnkovým tesnením, je nutné osadiť profilovacie žiletky
- možnosť doobjednať sadu na výrobu zdvojeného vlisu, parapetný plech, drážky pre zapenenie

Typ	Ø D (mm)	B	Počet nožov	Ød (mm)
E1	272	12	2 + 4	30
E2	272	8	2 + 4	30

E3	272	14	2 + 4	30
E4	308	16	2 + 4	30
E5	232	18	2 + 4	30
E6	288	14	2 + 4	30
E7	247.7	16	2 + 4	30
E8	248	12	2 + 4	30
E9	130	25	2 + 4	30
E10	172	27	2 + 4	30
E11	136	16	2 + 4	30
E12	136	16	2 + 4	30
E13	212	18	2 + 4	30
E14	196	27	2 + 4	30
E15	152	18	2 + 4	30
E16	172	24	2 + 4	30
E17	196	12.3/16.3	2 + 4	30
E18	136	26	2 + 4	30
E19	173	16	2 + 4	30
E20	137	52	2 + 4	30

Zraz dvojkrídlového okna - súčasť sady

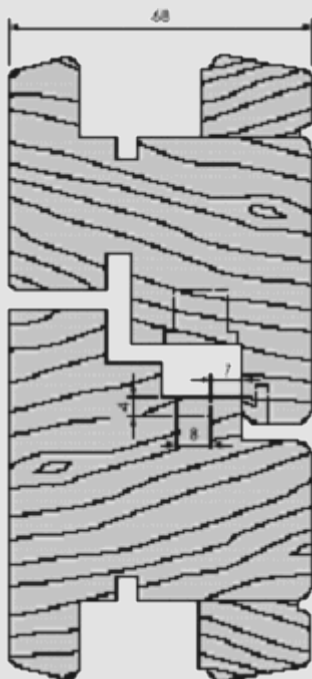

Zdvojený vlis - možnosť doobjednať

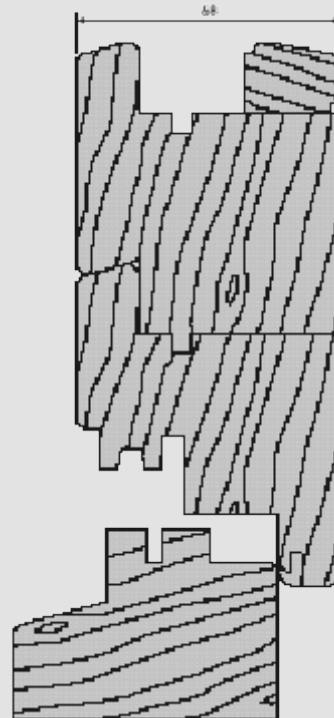

Sada fréz na EURO 68 – PROFI s VBD

3271

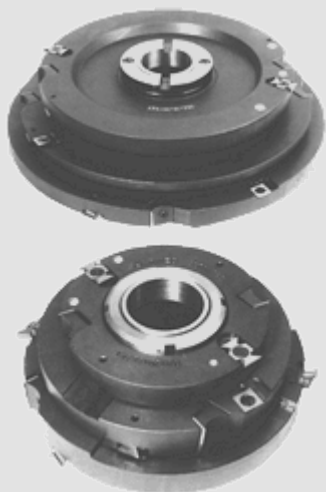

Prevedenie:

- výmenné britové doštičky
- sada určená pre sériovú výrobu
- každá zostava na samostatnom náboji
- 13 súprav
- počet zubov 2
- tesnenie na krídle po celom obvode
- výroba všetkých profilov na jedno prefrézovanie
- výroba okna (vrátane zrazu dvojkridla) na 13 operácií
- dodržia nulovú líniu výškovo aj priemerovo

Názov	Typ	d(mm)
Odrezanie okennej lišty	010	30/40/50
Krídlo vonkajšie – bočné a horné	030	30/40/50
Krídlo vnútorné	040	30/40/50
Rám vnútorný – bočný a horný	050	30/40/50
Čapovanie krídla - rozpor	060	30/40/50
Čapovanie krídla - čap	070	30/40/50
Čapovanie rámu - rozpor	080	30/40/50
Čapovanie rámu - horné	090	30/40/50
Rám vnútorný – spodný	110	30/40/50
Krídlo vonkajšie - spodné	120	30/40/50
Okenné kovanie	130	30/40/50
Zraz dvojkridla	140	30/40/50
Čapovanie rámu – spodná narážacia okapnica	160	30/40/50

Zraz dvojkridlového okna - súčasť sady

Zdvojený vlis – možnosť doobjednať

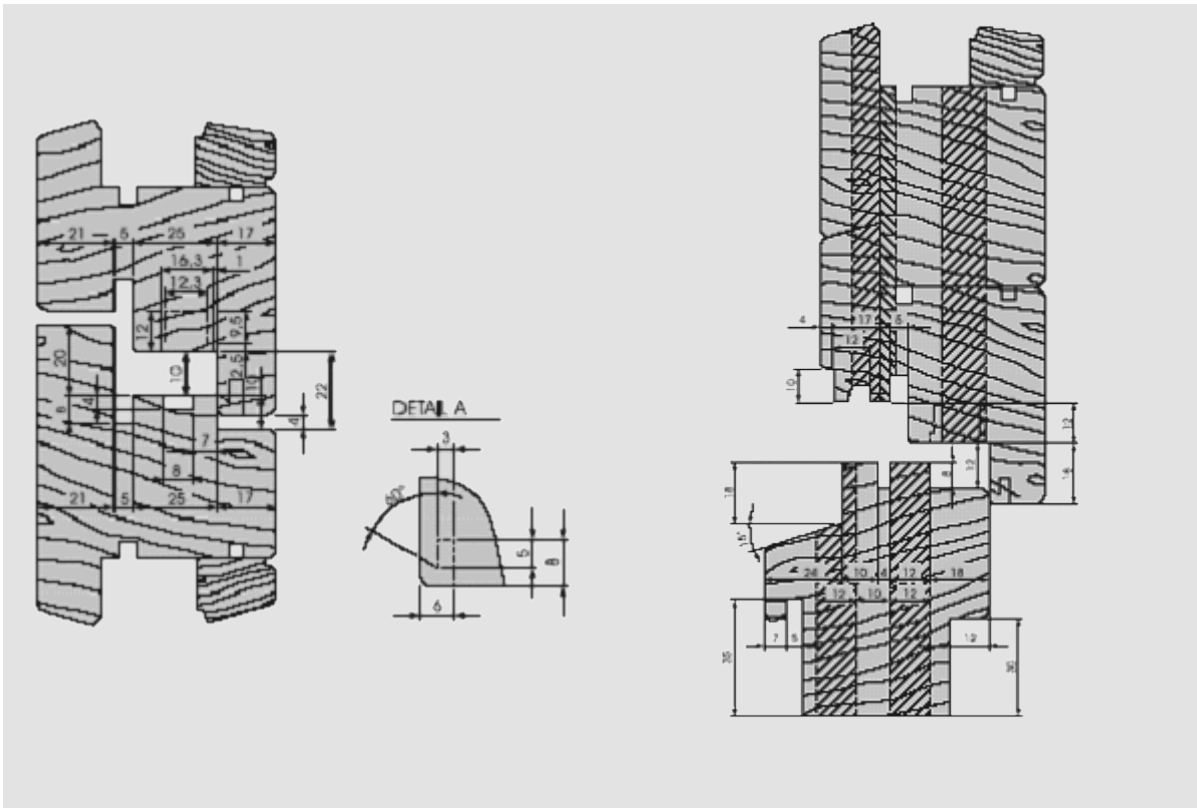

Sada fréz na EURO 68 – PROFI s VBD - doplnky

3271

Názov	Typ	d(mm)
Krídlo vonkajšie- bočné a horné (opačný zmysel otáčania)	020	30/40/50
Krídlo vnútorné bez lišty	150	30/40/50
Zdvojený vlis - profil	170	30/40/50
Zdvojený vlis – čapovanie (pre priečky)	180	30/40/50
Rám vonkajší - bočný a horný (drážky pre zapnenie)	190	30/40/50
Rám vonkajší – spodný (parapetný plech)	200	30/40/50
Čapovanie rámu – spodná Donau okapnica	210	30/40/50
Rám vnútorný – spodná Donau okapnic	220	30/40/50
Oblúkový doplnok	-	30/40/50

Sada fréz na EURO 68 – PROFI s VBD, SOFTLINE

3276

Prevedenie:



- výmenné britové doštičky
- sada určená pre sériovú výrobu
- každá zostava na samostatnom náboji
- 1 súprav
- tesnenie na krídle po celom obvode
- výroba všetkých profilov na jedno prefrézovanie
- výroba okna (vrátane zrazu dvojkrídla) na 12 operácií
- dodržia nulovú líniu výškovo aj priemerovo

Názov	Typ	d(mm)
Čapovanie rámu – horné	010	30/40/50
Čapovanie rámu – spodná narážacia okapnica	020	30/40/50
Čapovanie rámu – rozpor	030	30/40/50
Rám vnútorný – bočný a horný	040	30/40/50
Rám vnútorný – spodný	050	30/40/50
Krídlo vnútorné	060	30/40/50
Odreženie okennej lišty	070	30/40/50
Čapovanie krídla – čap	080	30/40/50
Čapovanie krídla – rozpor	090	30/40/50
Krídlo vonkajšie – bočné a horné	100	30/40/50
Krídlo vonkajšie – spodné	110	30/40/50
Zraz dvojkrídla	120	30/40/50

Zraz dvojkrídlového okna - súčasť sady

Dvojitý vlis – balkón

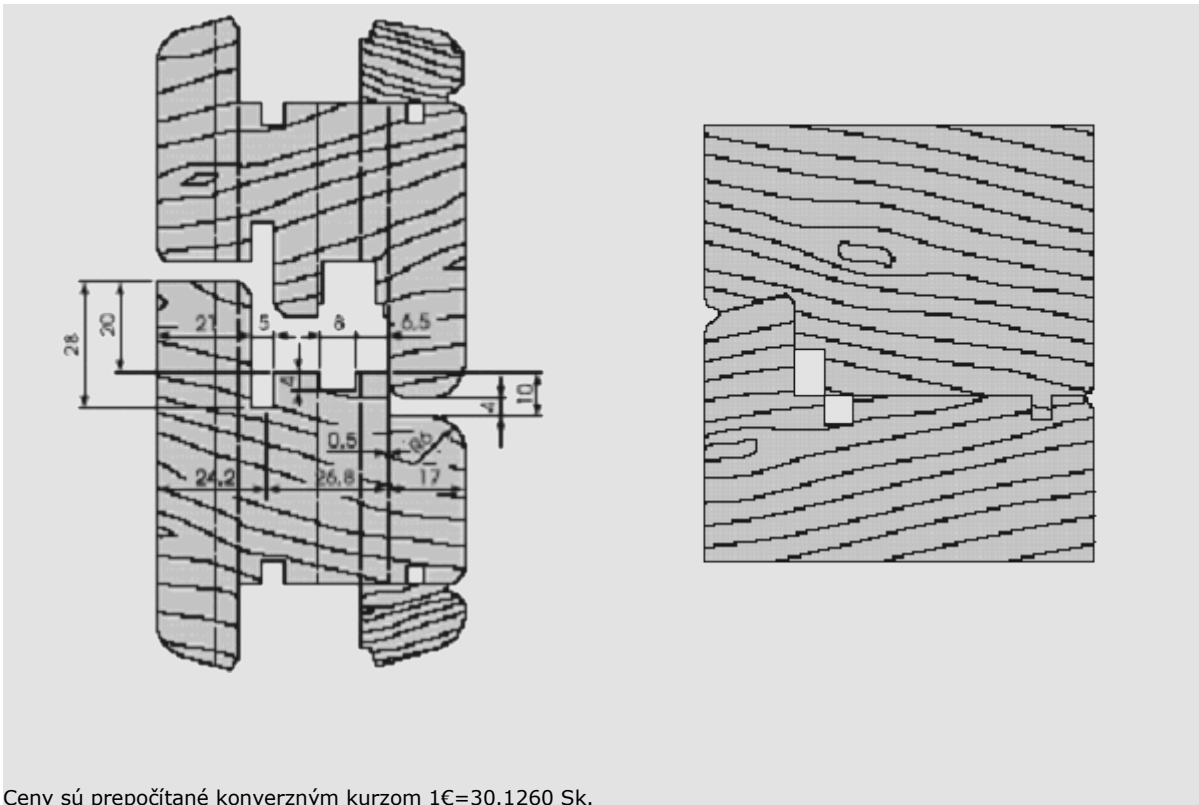

Ceny sú prepočítané konverzným kurzom 1€=30.1260 Sk.