

Bezpečnostná frézovacia profilová hlava

8341

Prevedenie: Profilová hlava je vyrobená z ocele. Nože sú aretované presným ryhovaním - systém WEINIG.

Použitie: Na frézovanie mäkkého aj tvrdého dreva. Podľa požiadavky zákazníka je možné vybrúsiť ľubovoľný profil.

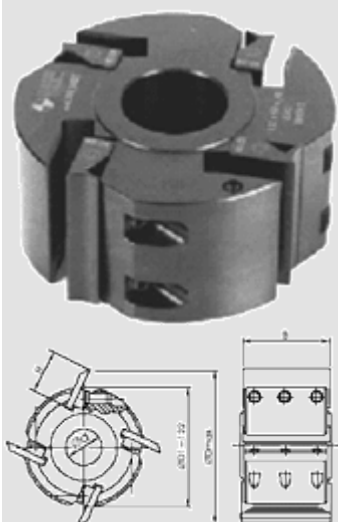

Ø D ₁ (mm)	Ø d (mm)	B (mm)	otáčky min ⁻¹
122	40	40	7000
122	40	60	
122	40	80	
122	40	100	
122	40	130	

Blankety s fixačným ryhovaním

8341

Prevedenie: HSS alebo HSS 18% s veľmi presným rýhovaním WEINIG = 60°.

Použitie: Na bezpečnostné profilové frézovacie hlavy.

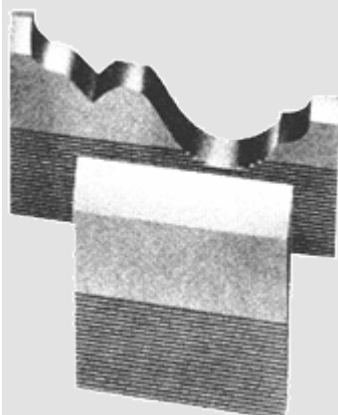

H (mm)	B (mm)	T (mm)	S (mm)
50	40	8	12
70	40	8	30
50	60	8	12
70	60	8	30
50	80	8	12



70	80	8	30
50	100	8	12
70	100	8	30
50	130	8	12
70	130	8	30
60	40	8	20
60	60	8	20
60	80	8	20
60	100	8	20
60	130	8	20

S – maximálna hĺbka vybrúseného profilu

Hlava frézovacia na profilové nože HM

3556

Prevedenie: Výmenné britové doštičky.

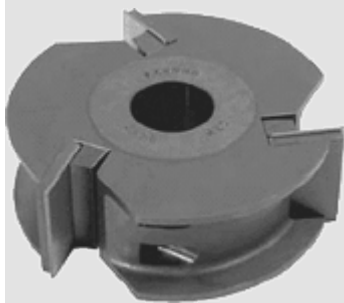

Ø D (mm)	B (mm)	Počet nožov	Ø d (mm)	Hp (mm)	n _{max} (min ⁻¹)
125	40	3	30	13	10000

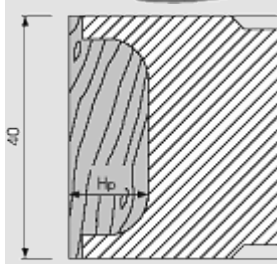

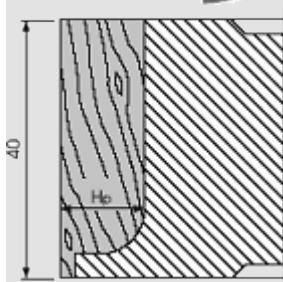
3557

$\varnothing D$ (mm)	B (mm)	Počet nožov	$\varnothing d$ (mm)	n_{max} (min^{-1})	Hp (mm)	Typ
125	40	3	30	10000	13	pravá
125	40	3	30			ľavá

Hlava frézovacia na profilové nože HM- uhlová

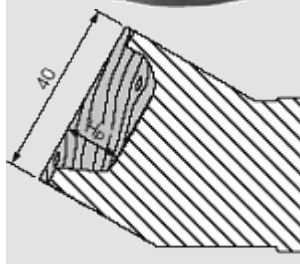
3558

$\varnothing D$ (mm)	B (mm)	Počet nožov	$\varnothing d$ (mm)	n_{max} (min^{-1})	Hp (mm)	Typ
125	40	3	30	10000	13	pravá
125	40	3	30			ľavá

Univerzálna frézovacia hlava s vymeniteľnými profilovými nožmi

Prevedenie: Univerzálna frézovacia hlava s profilovými nožmi a obmedzovačmi je vyrobená z ocele. Upevnenie nožov a obmedzovačov je na konštantnej pracovnej kružnici. Profilové nože sú v správnej polohe aretované zo zadnej strany a je zaručená ich vymeniteľnosť, ako aj

obmedzovačov. Ich funkciou je zabrániť prípadnému spätnému vrhu materiálu pri ručnom podávaní. Nože sú vyrobené z rýchloreznej ocele, HSS, alebo nástrojovej ocele SP, obmedzovače z konštrukčnej ocele.

Použitie: Na obrábanie mäkkého a tvrdého dreva. Neodporúča sa na obrábanie drevotrieskových dosiek, plastických hmôt a pod. Pri výmene je nutné zachovať poradie obmedzovač - nož, smerom k rezu. Obmedzovač je o 0,8 mm nižší ako rezný nôž.

Poznámka: Podľa požiadavky zákazníka je možné vybrúsiť ľubovoľný profil do noža z rýchloreznej ocele HSS, do hĺbky 18 mm. Šírka doštičky B = 40 mm, alebo B=50mm, hrúbka noža t = 4 mm.

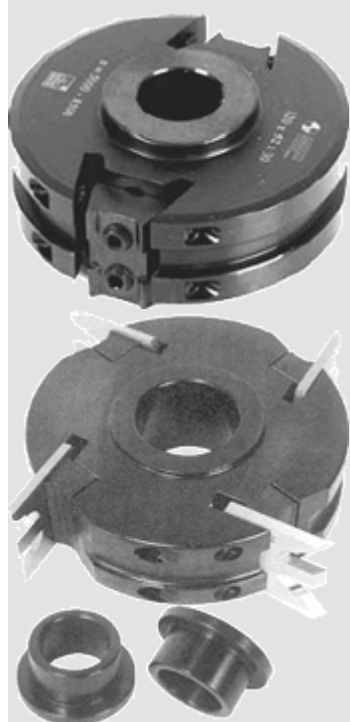

Ø D (mm)	B (mm)	Ø d (mm)	z	Prevedenie	Typ
100	40/50	30	2	ocel'	MAN, MEC
100	40/50	30	2	dural	MAN, MEC
120	40/50	30	2	ocel'	MAN, MEC
120	40/50	30	2	dural	MAN, MEC
126	40/50	30/40	4	ocel'	MEC

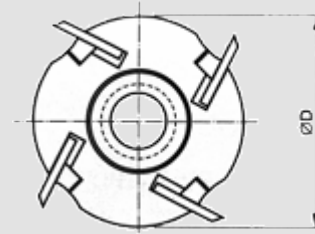
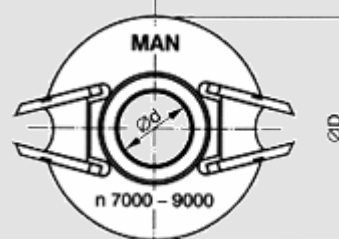

Ceny sú prepočítané konverzným kurzom 1€=30.1260 Sk.