

## Kolíčkovací vrták - SK válcová upínacia stopka priemer 10mm

**Technické parametre:** Vysoko kvalitný jemnozrnný spekaný karbid, strediaci hrot, dva negatívne predrezávacie brity.

Nastavovacia skrutka na presné nastavenie.

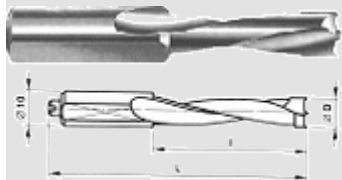

Ø D (mm)	L (mm)	I (mm)
5	70	40
6	57.5	30
6	57.5	23
6	70	40
6	77	47
8	57.5	30
8	57.5	23
8	70	40
8	77	47
10	57.5	30
10	57.5	23
10	70	40
10	77	47

## Kolíčkovací vrták - SK kužeľová dosadacia plocha závit M10/30°

**Technické parametre:** Vysoko kvalitný jemnozrnný spekaný karbid, strediaci hrot, dva negatívne predrezávacie brity.

Poznámka: Na špeciálnu objednávku je možné vyrobiť kolíčkovací vrták s rovnou dosadacou plochou, alebo strediacim otvorom 10mm, alebo so

závitom M12.

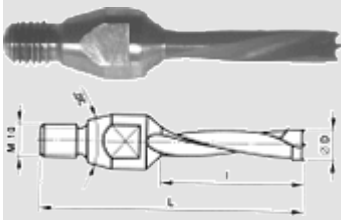

Ø D (mm)	L (mm)	I (mm)
6	75	40
6	85	50
8	75	40
8	85	50
10	75	40
10	85	50

### Redukcia s válcovou stopkou

**Technické parametre:** Pre upínanie špirálového vrtáku s válcovou stopkou do redukcie kolíčkovacieho stroja.

Poznámka: Na špeciálnu objednávku je možné vyrobiť kolíčkovací vrták s rovnou dosadacou plochou, alebo strediacim otvorom 10mm, alebo so závitom M12.

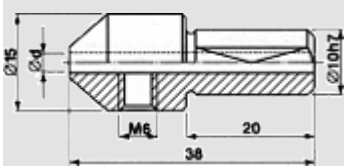

Ø D (mm)
3
3.5
4
4.5
5

### Redukcia pre dlabací vrták

**Technické parametre:** Pre dlabací vrták so stopkou 10 a 13 mm.

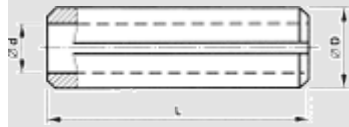

Ø D (mm)	Ø D (mm)	L (mm)
10	16	50
13	16	50

### Púzdro pre špirálový vrták

**Technické parametre:** Pre upínanie špirálového vrtáku s válcovou stopkou do redukcie kolíčkovacieho stroja.

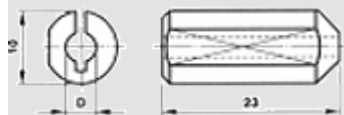

Ø D (mm)
2
2.5
3
3.5
4
4.5
5

### Stupňovitý vrták pre konfirmát

**Technické parametre:** Materiál nástrojová oceľ.

Použitie: Pre použitie v ručnej vrtačke na zhotovenie otvoru pre závit a driel skrutky so zahĺbením.

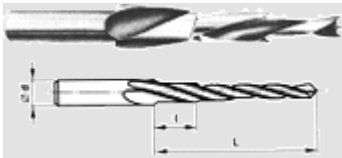

Ø skrutky (mm)	L (mm)	H (mm)	Ød (mm)
5	40	14	8
5	50	16	8
6.3	50	14	10
6.3	60	16	10
7	50	18	10
7	70	20	10

### Redukcia pre kolíčkovací stroj rovná dosadacia plocha - závit M10x1,5

**Technické parametre:** Kvalitná konštrukčná oceľ. Upínacia skrutka M6x5 mm.

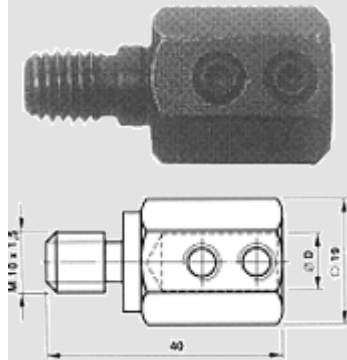

Ø D (mm)	Obj. číslo RH	Obj. číslo LH
3	71030	71031
4	71040	71041
5	71050	71051
6	71060	71061
7	71070	71071
8	71080	71081
9	71090	71091
10	71100	71101
12	71120	71121

## Redukcia pre kolíčkovací stroj závit M10x1,5, strediaci krúžok 11mm

**Technické parametre:** Kvalitná konštrukčná oceľ. Upínacia skrutka M6x5 mm.

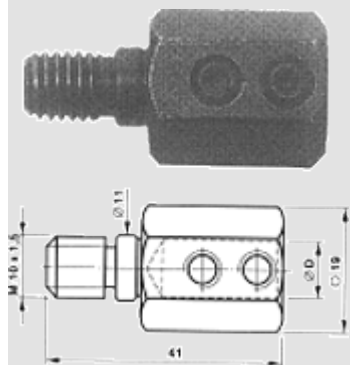

Ø D (mm)	Obj. číslo RH	Obj. číslo LH
3	72030	72031
4	72040	72041
5	72050	72051
6	72060	72061
7	72070	72071
8	72080	72081
9	72090	72091
10	72100	72101
12	72120	72121

## Kolíčkovací vrták kuželová dosadacia plocha závit M10/30°

**Technické parametre:** Materiál nástrojová oceľ.

**Poznámka:** Na špeciálnu objednávku je možné vyrobiť kolíčkovací vrták s rovnou dosadacou plochou, alebo so strediacim otvorom, alebo so závitom M12.

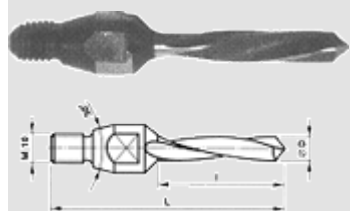

Ø D (mm)	L (mm)	l (mm)	Obj. číslo RH	Obj. číslo LH
6	75	40	10640	10641

6	85	50	10650	10651
8	75	40	10840	10841
8	85	50	10850	10851
10	75	40	11040	11041
10	85	50	11050	11051
12	75	40	11240	11241
12	85	50	11250	11251

### Redukcia pre kolíčkovací stroj závit M10, kužel' 30°

**Technické parametre:** Kvalitná konštrukčná oceľ. Upínacia skrutka M 6x5 mm.

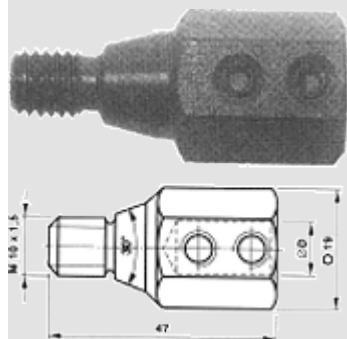

Ø D (mm)	Obj. číslo RH	Obj. číslo LH
3	70030	70031
4	70040	70041
5	70050	70051
6	70060	70061
7	70070	70071
8	70080	70081
9	70090	70091
10	70100	70101
12	70120	70121

## Záhlbník so vsadeným vrtákom

**Technické parametre:** Materiál nástrojová ocel, dva brity, ľahká zmena hĺbky vrtania.

**Použitie:** Pre vrtanie a súčasné zahĺbenie otvoru.

**Poznámka:** Iné rozmery je možné vyrobiť na objednávku.

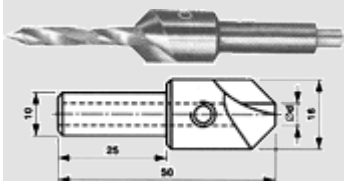

Ø D (mm)	Obj. číslo
3	01530
3.5	01535
4	01540
4.5	01545
5	01550

## Nástrčný záhlbník

**Technické parametre:** Materiál nástrojová ocel, päť britov, ľahká zmena hĺbky vrtania.

**Použitie:** Pre vrtanie a súčasné zahĺbenie ovoru

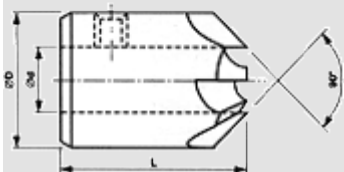
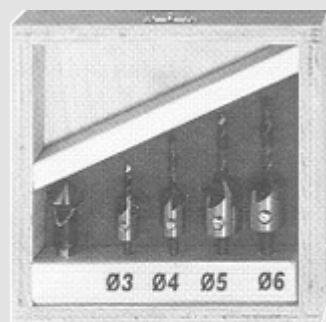

Ø d (mm)	Ø D (mm)	L (mm)	Obj. číslo
2	10	20	01020
3	10	20	01030
4	10	20	01040
4.5	10	20	01045
5	16	20	01050

6	16	20	01060
7	16	25	01070
8	16	25	01080
9	18	25	01090
10	18	25	01100
12	20	30	01200
<b>Sada záhlbníkov s vrtákmi a záhlbník s pričným otvorom</b>			
d = 3, 4, 5, 6			001000

### Kužel'ový záhlbník hviezdicový s válcovou stopkou

**Technické parametre:** Materiál nástrojová ocel, päť britov.

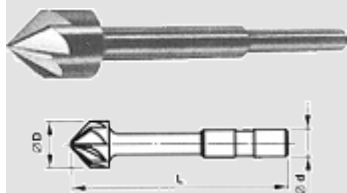

Ø D (mm)	Ø d (mm)	L (mm)	Obj. číslo
8	10	110	00080
10	10	110	00100
12	13	115	00120
14	13	115	00140
16	13	120	00160
18	13	120	00180
20	13	125	00200
20	Ručný záhlbník s drevenou rúčkou		00201



## Záhlbník stavitel'ný

**Technické parametre:** Materiál spekaný karbid, dva brity.

**Použitie:** Pre vrtanie a súčasné zahĺbenie tvorov v mäkkom a tvrdom dreve. Určené pre vrtáky 3 - 7mm.

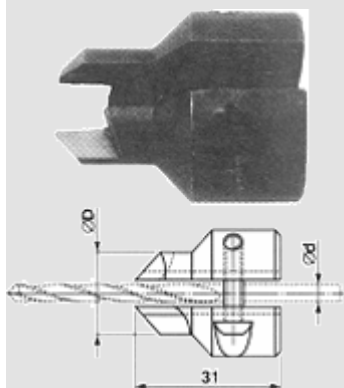

Ø D (mm)	Ø d (mm)	Obj. číslo
11 - 15 DS	3 - 7	01200
11 - 15 HM	3 - 7	01201

## Sukovník s valcovou stopkou - DS

**Technické parametre:** Materiál nástrojová oceľ, dva hlavné brity.

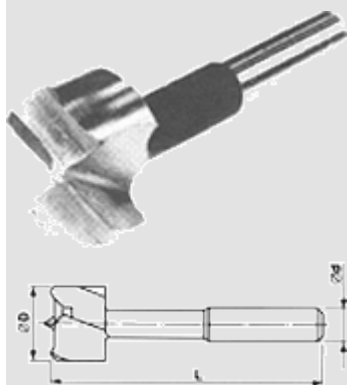

Ø D (mm)	Ø d (mm)	L (mm)	Obj. číslo
10	13	120	0025661 01013
15	13	120	0025661 01513
20	13	120	0025661 02013
25	13	120	0025661 02513
30	13	120	0025661 03013
35	13	120	0025661 03513
35	16	120	0025661 03516
40	16	120	0025661 04016
45	16	120	0025661 04516

50	16	140	0025661 05016
----	----	-----	---------------

## Zátkovník s valcovou stopkou

**Technické parametre:** Materiál nástrojová oceľ, dva hlavné brity.

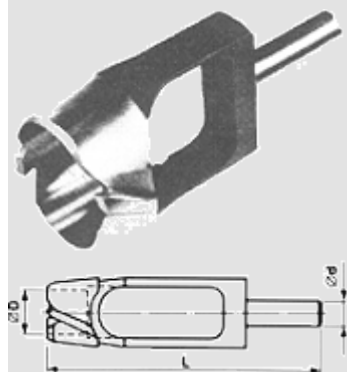

Ø D (mm)	Ø d (mm)	L (mm)	Obj. číslo
10	16	140	0025680 010
15	16	140	0025680 015
20	16	140	0025680 020
25	16	140	0025680 025
30	16	140	0025680 030
35	16	140	0025680 035
40	16	140	0025680 040
45	16	140	0025680 045
50	16	140	0025680 050

## Dlabací vrták

**Technické parametre:** Materiál nástrojová oceľ, dva brity.

Ø6 až 10 mm stopka Ø10x50

Ø11 až 24 mm stopka Ø16x50

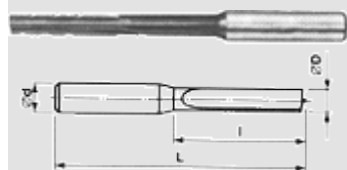

Ø D (mm)	Ø d (mm)	L (mm)	l (mm)
6	10	105	40
7	10	110	45

8	10	115	50
9	10	120	55
10	10	125	60
11	16	130	65
12	16	135	70
13	16	140	75
14	16	145	80
15	16	150	85
16	16	155	90
17	16	160	95
18	16	165	100
19	16	170	105
20	16	175	110
22	16	190	115
24	16	195	120
25	16	200	125

### Dlabací vrták štvorbřitý

**Technické parametre:** Materiál nástrojová ocel.

Dva hlavné a dva pomocné brity.

Ø6 až Ø10 mm stopka Ø10x50

Ø11 až Ø20 mm stopka Ø16x50

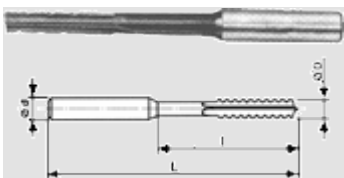

Ø D (mm)	Ø d (mm)	L (mm)	l (mm)
6	10	120	70
7	10	120	70
8	10	125	75
9	10	125	75
10	10	130	80
11	16	135	85
12	16	140	90
13	16	145	95
14	16	150	100
15	16	155	105
16	16	160	110
17	16	165	115
18	16	170	120
19	16	175	125
20	16	180	130
22	16	190	135
24	16	200	140

### Sukovník s válcovou stopkou

**5038**

**Prevedenie:** pajkované doštičky HM

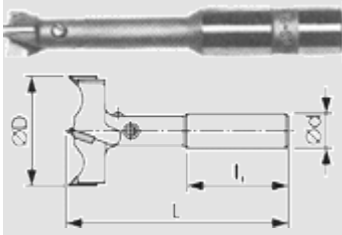

Ø D (mm)	L (mm)	l <sub>1</sub> (mm)	Z	Ø d (mm)	n (min <sup>-1</sup> )
15	110	50	2 <sup>+</sup> <sub>2</sub>	16	500 - 1500
20	110	50	2 <sup>+</sup> <sub>2</sub>	16	
25	110	50	2 <sup>+</sup> <sub>2</sub>	16	
30	110	50	2 <sup>+</sup> <sub>2</sub>	16	
35	110	50	2 <sup>+</sup> <sub>2</sub>	16	
40	110	50	2 <sup>+</sup> <sub>2</sub>	16	
45	110	50	2 <sup>+</sup> <sub>2</sub>	16	
50	110	50	2 <sup>+</sup> <sub>2</sub>	16	

### 5038.1

**Prevedenie:** pajkované doštičky HM



Ø D (mm)	L (mm)	l <sub>1</sub> (mm)	Z	Ø d (mm)	n (min <sup>-1</sup> )
20	140	50	2 <sup>+</sup> <sub>2</sub>	13	500 - 1500
25	140	50	2 <sup>+</sup> <sub>2</sub>	13	

30	140	50	$2 + 2$	13	
35	140	50	$2 + 2$	13	
40	140	50	$2 + 2$	13	

### 5038.2

**Prevedenie:** pajkované doštičky HM

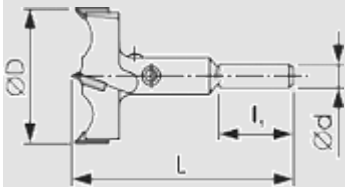

Ø D (mm)	L (mm)	l <sub>1</sub> (mm)	Z	Ø d (mm)	n (min <sup>-1</sup> )
20	90	28	$2 + 2$	10	500 - 1500
25	90	28	$2 + 2$	10	
30	90	28	$2 + 2$	10	
34	90	28	$2 + 2$	10	
35	90	28	$2 + 2$	10	

Ceny sú prepočítané konverzným kurzom 1€=30.1260 Sk.