

## Fréza na nábytkové dvierka

### 8152 R, L

**Prevedenie:** pájkované doštičky HM

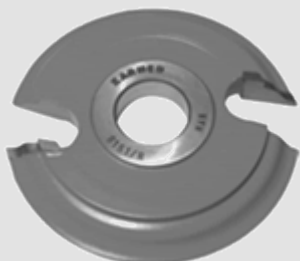

Ø D (mm)	B (mm)	počet nožov	Ø d (mm)	n <sub>max</sub> (min <sup>-1</sup> )
125	12,5	2	30	6500 - 10000
160	12,5	2	30	5000 - 8000

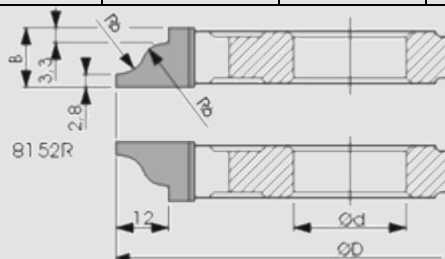

## Fréza na výrobu dverí

### 8151 R, L

**Prevedenie:** pájkované doštičky HM

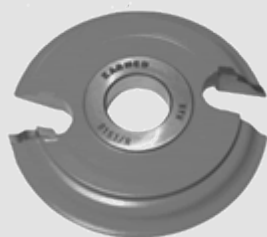

Ø D (mm)	B (mm)	Z	Ø d (mm)	n <sub>max</sub> (min <sup>-1</sup> )
125	16	2	30	6500 - 10000
155	16	2	30	5000 - 8000
160	16	2	30	
230	16	2	30	4000 - 6000
305	16	2	30	2800 - 4000

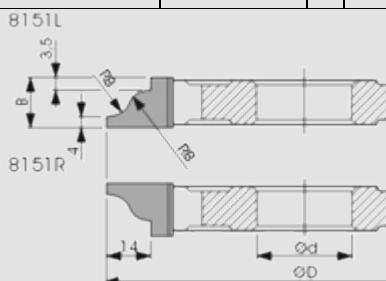

## Fréza na nábytkové dvierka

### 8152/S

**Prevedenie:** výmenné britové doštičky, telo vyrobené z vysokopevnostnej zliatiny hliníka

**Použitie:** K frézovaniu profilov a kontraprofilov na nábytkové dvierka, základné teleso je možné osadiť štyrmi druhmi profilov



Ø D (mm)	B (mm)	počet nožov	Ø d (mm)
120	30	2	30

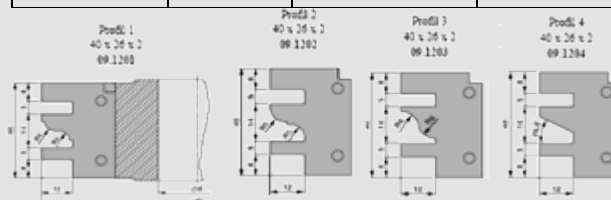

## Sada profilových fréz na dvere

### 8752

**Prevedenie:** pájkované doštičky HM

Jednotlivé frézy sú zaistené kolíkmi, alebo zámkami vyfrézovanými priamo na telesách nástrojov. Šírka jednotlivých profilov sa nastavuje pomocou rozperných krúžkov, ktoré sú súčasťou sady.

**Použitie:** K frézovaniu profilov a kontraprofilov na dvere a k čapovaniu.



Profil	Ø d (mm)	s (mm)	Ø D(mm)	počet nožov
1	156	18,5	30	2
2	150	8-15,5	30	4+4
3	156	18,5	30	2
4	300	18	30	2
5	305	18	30	2
6	272	30	30	2

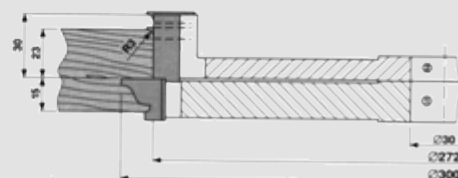
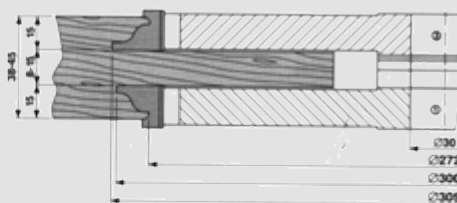
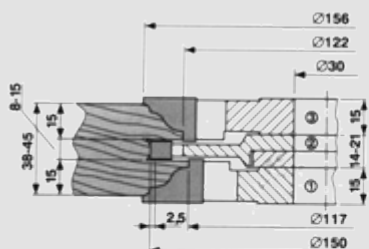

## Sada fréz na dvere V.B.D. - PROFI

### 3390

**Prevedenie:** výmenné britové doštičky HM

Sada je zmontovaná na púzdrach s upínacím otvorom 30, alebo 40mm. Hĺbka čapu 120mm, priznaný spoj. S touto sadou je možné vyrobiť dvere od hrúbky 38mm do 50mm.

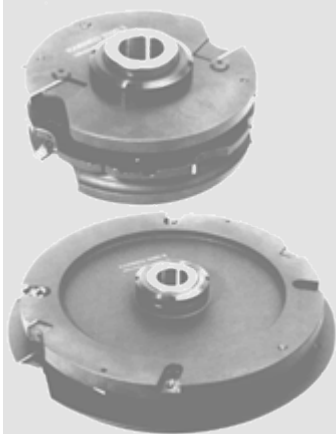

Typ	Ø D (mm)	B (mm)	Z	Ød (mm)	n <sub>max</sub> (min <sup>-1</sup> )
D1	160	8,5 - 15,5	4+4	50	8000
D2	160	20	2+2	50	
D3	159	20	2+2	50	
D4	320	20	2+2	50	4200
D6	290	20	2+2+2	50	

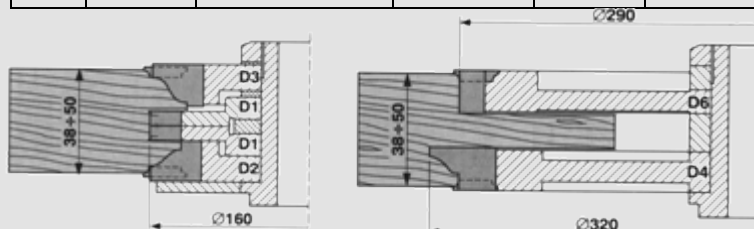

### Fréza na dverné výplne

### 8380

**Prevedenie:** vymeniteľné britové doštičky

- sada v cene obsahuje 4-základné profily, v hrúbke plátku 3mm čo umožňuje viacnásobné brúsenie
- spodné aj horné branie
- telo z ocele spodné branie, alebo duralu horné a spodné branie
- možnosť vyrobiť obvodový profil do profilovej zóny



Ø D (mm)	h (mm)	počet nožov	Ø d (mm)	n <sub>max</sub> (min <sup>-1</sup> )
185	60	2+2	30	4000 - 6500

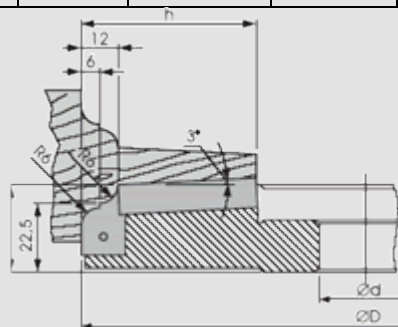



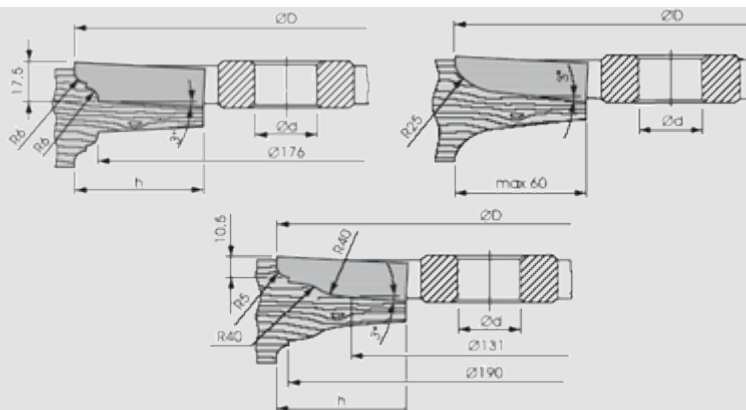

## Fréza na výplne dvierok

**8391**

**Prevedenie:** výmenné britové doštičky,



Ø D (mm)	h (mm)	počet nožov	Ød (mm)	n <sub>max</sub> (min <sup>-1</sup> )
160	20	2	30	4800 - 8000

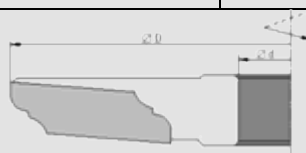

**11.160.020.130A**

**Prevedenie:** výmenné britové doštičky, vysokopevnostná zliatina hliníku, horné aj spodné branie

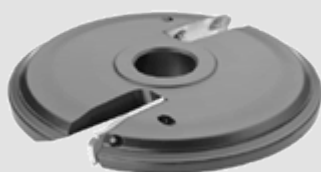

Ø D (mm)	h (mm)	počet nožov	Ød (mm)	n <sub>max</sub> (min <sup>-1</sup> )
160	20	2	30	4800 - 8000

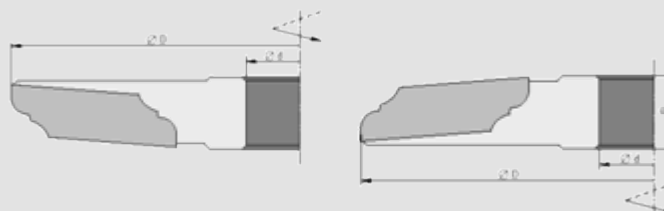

**Sada fréz na dverné zárubne**

## 5061.1

**Prevedenie:** pájkované doštičky HM, možnosť vyrábať zárubne od 22-35mm



Typ	Ø D (mm)	h (mm)	počet nožov	Ød (mm)	n <sub>max</sub> (min <sup>-1</sup> )
5061.1	157	12	4	30	8000
5011	125	5	4+2	30	
5011	125	8	4+2	30	
5012.1	125	16	4+2	30	

PROFIL DZ-35

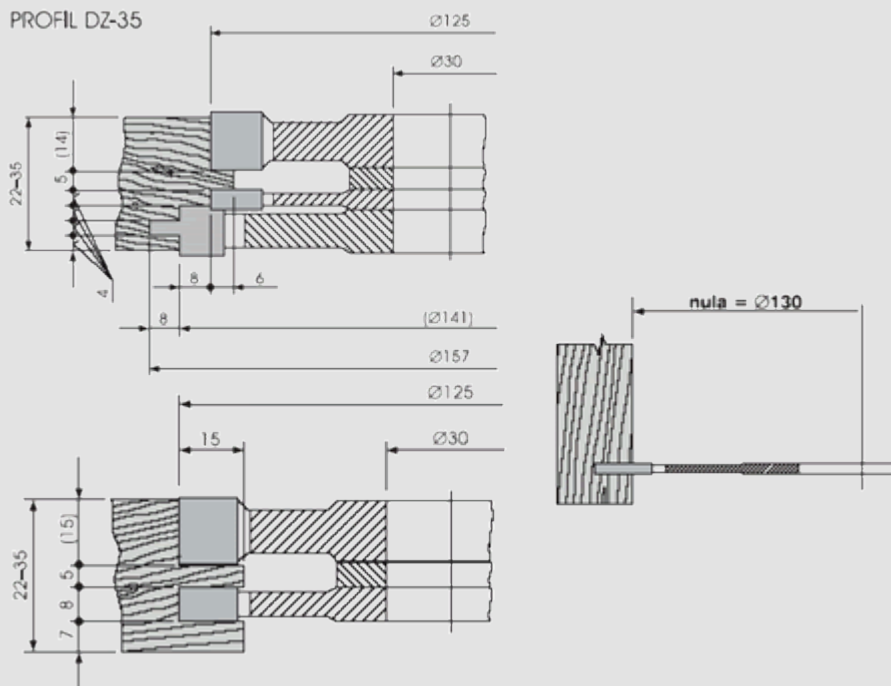

## Sada fréz na dverové zárubne - Profi

### 3161

**Prevedenie:** výmenné britové doštičky



Ø D (mm)	B (mm)	počet nožov	Ød (mm)	n <sub>max</sub> (min <sup>-1</sup> )
172	Max 35	4	30	8500

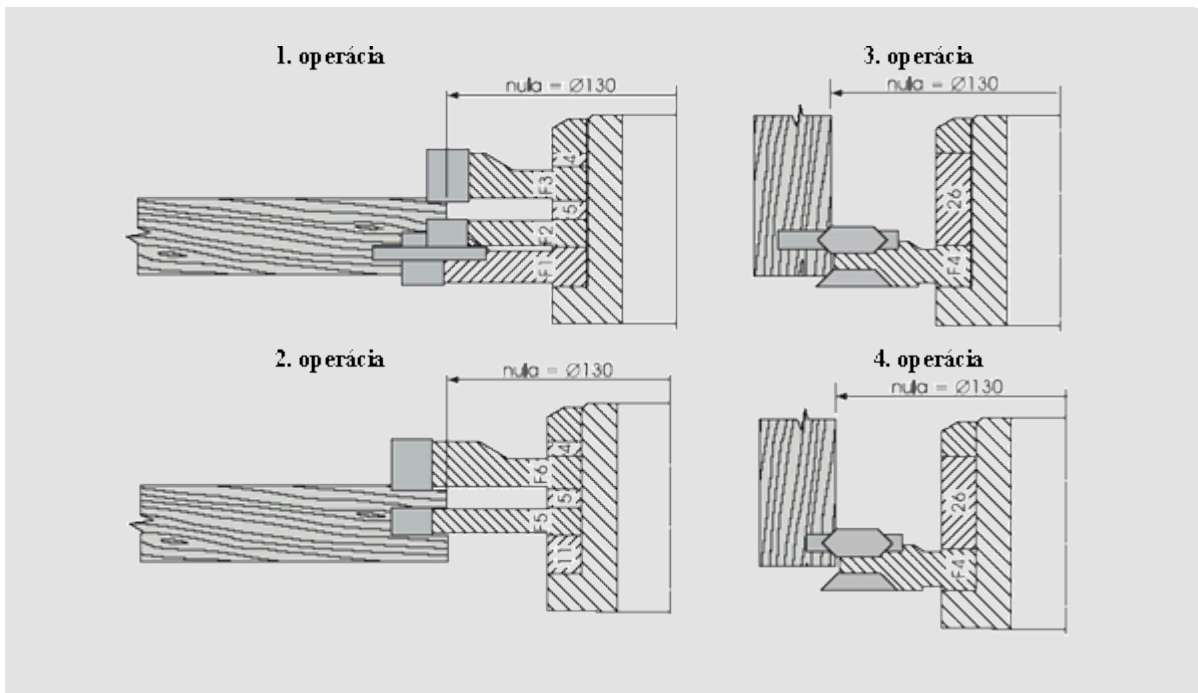

## Doplnok na zárubňu a vonkajší falc EURO dverí s dvojitým tesnením

**3274**

**Prevedenie:**

- výmenné britové doštičky
- sada určená pre sériovú výrobu
- každá zostava na samostatnom náboji
- výroba všetkých profilov na jedno prefrézovanie
- dodržia nulovú líniu výškovo aj priemerovo



Názov	Typ	d (mm)
Čapovanie rámu -čap	010	30/40/50
Čapovanie rámu -rozpor	020	30/40/50
Rám vnútorný - bočný a horný	030	30/40/50
Krídlo vonkajšie - bočné a horné	040	30/40/50
Krídlo vonkajšie - spodné	050	30/40/50

## Sada fréz na predklonenú mriežku

**3291**

**Prevedenie:** výmenné britové doštičky



Ø D (mm)	B	Z	Ø d (mm)
153	35	3	30/40
176	35	3	30/40
250	8	2+4	30/40
250	13,5	2	30/40
250	13,5	2	30/40

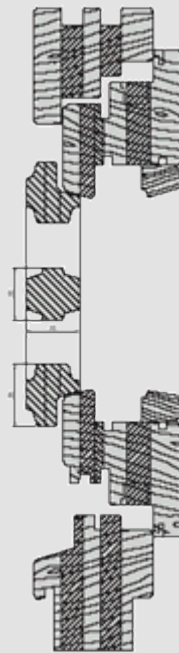

## Sada fréz na vonkajší profil dverí

**3273**

### Prevedenie:

- výmenné britové doštičky
- výroba profilu na jedno prefrézovanie
- možnosť výroby dverí z hrúbkou od 45mm do 54mm



Ø D (mm)	B	Z	Ø d (mm)	n <sub>max</sub> (min <sup>-1</sup> )
166	40 - 54	2	30	7000



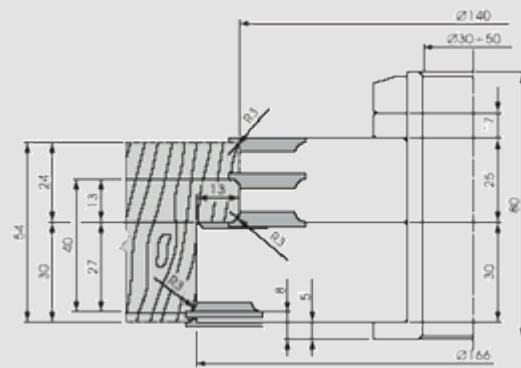

Ceny sú prepočítané konverzným kurzom 1€=30.1260 Sk.